





## Αγαπητέ Πελάτη

Αυτό το έντυπο 'Ξεκινώντας' περιέχει πληροφορίες σχετικά με την καθημερινή χρήση του προϊόντος σας Bang & Olufsen καθώς και του συνδεδεμένου εξοπλισμού. Θεωρούμε δεδομένο ότι το προσωπικό του καταστήματος θα παραδώσει, θα εγκαταστήσει και θα ρυθμίσει το προϊόν σας.

Η τηλεόρασή σας διαθέτει περισσότερα χαρακτηριστικά και λειτουργίες από αυτά που περιγράφονται στον οδηγό 'Ξεκινώντας'. Μεταξύ άλλων περιλαμβάνονται οι λειτουργίες χρονοδιακόπτη και αυτόματης θέσης σε αναμονή, καθώς και η επεξεργασία και ονομασία καναλιών. Αυτά καθώς και άλλα χαρακτηριστικά περιγράφονται με περισσότερες λεπτομέρειες σε έναν Οδηγό.

Μπορείτε να βρείτε τους Οδηγούς στη διεύθυνση [www.bang-olufsen.com/guides](http://www.bang-olufsen.com/guides)

Οι λειτουργίες DVB περιγράφονται σε ξεχωριστό Οδηγό. Οι Οδηγοί ενημερώνονται αναλόγως, σε περίπτωση που διατίθεται νέο λογισμικό το οποίο προσφέρει νέα ή τροποποιημένα χαρακτηριστικά και λειτουργίες στην τηλεόρασή σας.

Στην ιστοσελίδα [www.bang-olufsen.com](http://www.bang-olufsen.com) μπορείτε επίσης να βρείτε επιπλέον πληροφορίες καθώς και συχνές ερωτήσεις και απαντήσεις (FAQ) σχετικά με το προϊόν σας.

Μπορείτε να αποταθείτε στο κατάστημα της Bang & Olufsen για όλες τις απορίες σας σχετικά με το σέρβις.

*Για να βρείτε το πλησιέστερο σε εσάς κατάστημα, επισκεφτείτε την ιστοσελίδα μας...*  
[www.bang-olufsen.com](http://www.bang-olufsen.com)

Οι τεχνικές προδιαγραφές, τα χαρακτηριστικά και η χρήση τους υπόκεινται σε μεταβολή χωρίς προειδοποίηση.

**ΠΡΟΕΙΔΟΠΟΙΗΣΗ:** Για να μειωθεί ο κίνδυνος πυρκαγιάς ή ηλεκτροπληξίας, μην εκθέτετε αυτή τη συσκευή σε βροχή ή υγρασία. Μην εκθέτετε αυτή τη συσκευή σε σταγόνες ή πιτσιλιές και βεβαιωθείτε ότι δεν τοποθετείτε αντικείμενα με υγρά, όπως ανθοδοχεία, πάνω στη συσκευή.

Για να αποσυνδέσετε πλήρως αυτή τη συσκευή από το ρεύμα, αφαιρέστε το φις τροφοδοσίας από την πρίζα του τοίχου. Η αποσυνδεδεμένη συσκευή θα παραμείνει σε άμεση κατάσταση λειτουργίας.



Το εικονίδιο του κεραυνού με αιχμή βέλους μέσα σε ισόπλευρο τρίγωνο προειδοποιεί το χρήστη για την παρουσία μη μονωμένης "επικίνδυνης τάσης" εντός του περιβλήματος του προϊόντος που μπορεί να είναι επαρκούς μεγέθους ώστε να συνιστά κίνδυνο ηλεκτροπληξίας σε άτομα.



Το εικονίδιο του θαυμαστικού μέσα σε ισόπλευρο τρίγωνο προειδοποιεί το χρήστη για την παρουσία σημαντικών οδηγιών λειτουργίας και συντήρησης (επισκευής) στα συνοδευτικά έγγραφα του προϊόντος.

### Σημεία προσοχής

- Βεβαιωθείτε ότι η τηλεόραση έχει τοποθετηθεί, ρυθμιστεί και συνδεθεί σύμφωνα με τις οδηγίες αυτού του εντύπου 'Ξεκινώντας'.
- Τοποθετήστε την τηλεόρασή σας σε μία ανθεκτική, σταθερή επιφάνεια. Για την αποφυγή τραυματισμού, χρησιμοποιήστε μόνο βάσεις και προσαρτήματα τοίχου εγκεκριμένα από την Bang & Olufsen!
- Μην τοποθετείτε αντικείμενα πάνω στην τηλεόρασή σας.
- Μην υποβάλλετε την τηλεόραση σε βροχή, υψηλή υγρασία ή πηγές θερμότητας.
- Η τηλεόραση προορίζεται για χρήση μόνο σε εσωτερικούς, ξηρούς, οικιακούς χώρους. Χρησιμοποιήστε τη συσκευή σε πεδίο θερμοκρασιών 10–40°C και σε υψόμετρο μέχρι τα 1.500 m.
- Μην τοποθετείτε την τηλεόραση σε άμεσο ηλιακό φως, καθώς κάτι τέτοιο μπορεί να επηρεάσει την ευαισθησία του δέκτη του τηλεχειριστηρίου.
- Αφήστε αρκετό χώρο γύρω από την τηλεόραση για επαρκή αερισμό.
- Συνδέστε όλα τα καλώδια πριν συνδέσετε ή επανασυνδέσετε οποιοδήποτε από τα προϊόντα του συστήματός σας στο ρεύμα.
- Μην τοποθετείτε πηγές γυμνής φλόγας, όπως αναμμένα κεριά, πάνω στη συσκευή.
- Μην προσπαθήσετε να αποσυναρμολογήσετε την τηλεόραση μόνοι σας. Αφήστε τέτοιου είδους εργασίες στο εξειδικευμένο προσωπικό του σέρβις.
- Μην χτυπάτε το γυαλί με σκληρά ή αιχμηρά αντικείμενα.
- Η τηλεόραση μπορεί να απενεργοποιηθεί εντελώς μόνο αποσυνδέοντάς την από την πρίζα.
- Τα καλώδια ρεύματος και το φις που παρέχονται είναι ειδικά σχεδιασμένα για την τηλεόραση. Εάν αλλάξετε το φις ή καταστρέψετε το καλώδιο του ρεύματος με οποιονδήποτε τρόπο, μπορεί να επηρεαστεί η απόδοση της τηλεόρασης.
- Το φις και το καλώδιο ρεύματος που παρέχονται είναι ειδικά σχεδιασμένα για το προϊόν. Μην αλλάξετε το φις και εάν το καλώδιο του ρεύματος καταστραφεί, θα πρέπει να αγοράσετε ένα καινούργιο από το κατάστημα της Bang & Olufsen.

# Περιεχόμενα

## Καθημερινή χρήση

- 6 Πώς να χρησιμοποιείτε το τηλεχειριστήριο σας
- 8 Εισαγωγή
- 10 Παρακολούθηση τηλεόρασης
- 12 Αναφορά στο teletext
- 14 Παρακολούθηση τηλεόρασης μέσω της μονάδας DVB
- 16 Αλλαγή τύπου ήχου και φορμά εικόνας













## Εγκατάσταση και ρύθμιση

- 18 Εγκατάσταση της τηλεόρασής σας – BeoVision 10-32
- 20 Εγκατάσταση της τηλεόρασής σας – BeoVision 10-40/46
- 21 Καθαρισμός
- 22 Πίνακες συνδέσεων – BeoVision 10-32
- 24 Πίνακες συνδέσεων – BeoVision 10-40/46
- 26 Αρχική ρύθμιση της τηλεόρασής σας



## Χειρισμός του Beo4

Ο χειρισμός της τηλεόρασής σας είναι δυνατός με το τηλεχειριστήριο Beo4.

- TV** Η οθόνη του Beo4 εμφανίζει την ενεργοποιημένη πηγή ή λειτουργία
- TV** Ενεργοποίηση της τηλεόρασης\*<sup>1</sup>
- DTV** Ενεργοποίηση της μονάδας DVB και παρακολούθηση ψηφιακής τηλεόρασης
- TEXT** Ενεργοποίηση του teletext
- 0 – 9** Επιλογή καναλιών και εισαγωγή πληροφοριών στα μενού της οθόνης
- LIST** Εμφάνιση πρόσθετων “πλήκτρων” για λειτουργίες ή πηγές στην οθόνη του Beo4. Χρησιμοποιήστε το  ή  για να μετακινηθείτε στη λίστα
- MENU** Ανάκληση του κύριου μενού της ενεργής πηγής
-  **Μετακίνηση μεταξύ καναλιών**  
Κρατήστε το πιεσμένο για συνεχή μετακίνηση
-  **Μετάβαση προς τα πίσω ή εμπρός, αναζήτηση προς τα πίσω ή εμπρός**
-  **Πλήκτρο πλοήγησης και κεντρικό πλήκτρο**  
Μετακινηθείτε προς τα , ,  και  – μετακινηθείτε μέσα στα μενού πιέζοντας το πλήκτρο προς την κατεύθυνση που θέλετε
-  **Κεντρικό πλήκτρο:** πιέστε στο μέσον για να επιλέξετε και να αποδεχθείτε ρυθμίσεις
-  **Επιλογή λειτουργιών με συγκεκριμένο χρώμα**
-  **Ρύθμιση της έντασης**  
Για σίγαση, πιέστε στο μέσον του πλήκτρου
- STOP** Παύση και διακοπή της αναπαραγωγής ή της εγγραφής
- PLAY** Εκκίνηση αναπαραγωγής ενός DVD, CD ή μίας εγγραφής
- BACK** Μετακίνηση προς τα πίσω μέσω των μενού και της λίστας του Beo4. Η παρατεταμένη πίεση πραγματοποιεί πλήρη έξοδο από τα μενού
-  **Αναμονή**

**Σημαντικό** – για περισσότερες πληροφορίες: [www.bang-olufsen.com](http://www.bang-olufsen.com)







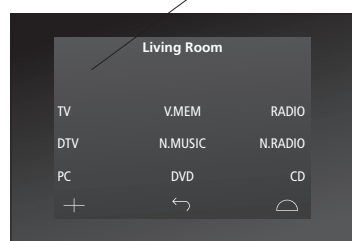

**\*Πλήκτρα του Beo4** Ορισμένα πλήκτρα μπορούν να αναδιαμορφωθούν κατά τη διαδικασία ρύθμισης. Δείτε τον Οδηγό για περισσότερες πληροφορίες.  
**ΣΗΜΕΙΩΣΗ!** Για γενικές πληροφορίες σχετικά με το χειρισμό του τηλεχειριστηρίου, δείτε τον οδηγό που συνοδεύει το τηλεχειριστήριό σας.

## Χειρισμός του Beo6



Μπορείτε να χειριστείτε την τηλεόρασή σας με το τηλεχειριστήριο Beo6 όπως περιγράφεται σε αυτό το έντυπο 'Ξεκινώντας' και τον Οδηγό, αλλά και με το Beo5 που λειτουργεί παρόμοια με το Beo6.



-  **TV** Εικονικό πλήκτρο, αγγίξτε την οθόνη για να το επιλέξετε\*<sup>2</sup>  
Ενεργοποίηση πηγής ή επιλογή λειτουργίας
-  **↶** Επιστροφή προς τα πίσω μέσω των οθονών του Beo6
-  **◡** Ανάκληση πλήκτρων Scene, όπως Zones ή Speaker  
Πιέστε ξανά για επιστροφή
-  **+** Ανάκληση αριθμών για επιλογή καναλιού ή εγγραφής  
Πιέστε ξανά για επιστροφή
-  **STOP** Παύση και διακοπή της αναπαραγωγής ή της εγγραφής
-  **PLAY** Εκκίνηση αναπαραγωγής ενός DVD, CD ή μίας εγγραφής
-  **BACK** Μετακίνηση προς τα πίσω μέσω των μενού. Η παρατεταμένη πίεση πραγματοποιεί πλήρη έξοδο από τα μενού
-  **Επιλογή λειτουργιών με συγκεκριμένο χρώμα\*<sup>3</sup>  
Πιέστε τον τροχό της έντασης δίπλα στο χρώμα**
-  **Γυρίστε το για ρύθμιση της έντασης**  
Για σίγαση του ήχου, γυρίστε το γρήγορα προς τα αριστερά
-  **Το κεντρικό πλήκτρο χρησιμοποιείται για επιλογή και αποδοχή**
-  **◀ ▶** Πλήκτρο πλοήγησης αριστερά, δεξιά, πάνω και κάτω  
Μετακινηθείτε μέσα στα μενού πιέζοντας το πλήκτρο προς την κατεύθυνση που θέλετε
-  **⏪ ⏩** Μετάβαση προς τα πίσω ή εμπρός, αναζήτηση προς τα πίσω ή εμπρός
-  **◄ ▾ ▸** Μετακίνηση μεταξύ καναλιών ή εγγραφών  
Κρατήστε το πιεσμένο για συνεχή μετακίνηση
-  **Αναμονή**

<sup>2</sup>Σχετικά με τα πλήκτρα Τα πλήκτρα με ανοικτό γκρι χρώμα υποδεικνύουν ότι πρέπει να πιέσετε κάποιο κείμενο στην οθόνη. Τα πλήκτρα με σκούρο γκρι χρώμα υποδεικνύουν ότι πρέπει να πιέσετε κάποιο πραγματικό πλήκτρο.

<sup>3</sup>Έγχρωμα πλήκτρα Πραγματική ζώνη Εικονικά πλήκτρα στο Beo6 Υποδεικνύει την πραγματική ζώνη στο Beo6 όπως αυτή ονομάστηκε κατά τη διαδικασία ρύθμισης. Ανάλογα με την ενεργοποιημένη πηγή, στην οθόνη εμφανίζονται διαφορετικά εικονικά πλήκτρα. Αγγίξτε την οθόνη για να ενεργοποιήσετε τη λειτουργία.

Περιηγηθείτε στα μενού και επιλέξτε ρυθμίσεις χρησιμοποιώντας το τηλεχειριστήριό σας.

### Οθόνη και μενού

Οι πληροφορίες για την επιλεγμένη πηγή εμφανίζονται στην οθόνη του τηλεχειριστηρίου. Τα μενού της οθόνης σας επιτρέπουν να κάνετε ρυθμίσεις. Σε ορισμένες διατάξεις, μπορεί να πρέπει να πιάσετε το **MENU** δύο φορές για να ανακαλέσετε το μενού TV.

<b>TV</b>	ή	<b>V MEM</b>	<b>MENU</b>
Ενεργοποιήστε την τηλεόραση		Ενεργοποιήστε τη συνδεδεμένη συσκευή	Εμφανίστε το μενού

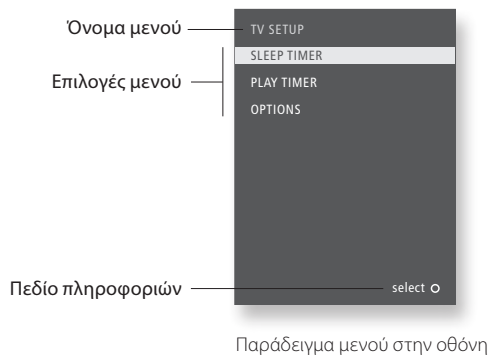

## Σημαντικό

**Μενού BEO4 SETTING** Στο μενού OPTIONS, μπορείτε να ανακαλέσετε το μενού BEO4 SETTING. Αυτό το μενού είναι σχετικό μόνο εάν έχετε ένα τηλεχειριστήριο Beo4 με πλήκτρο πλοήγησης. Θυμηθείτε να ρυθμίσετε το τηλεχειριστήριό σας Beo4 στον σωστό τρόπο λειτουργίας. Δείτε τον οδηγό του Beo4 ή επικοινωνήστε με το κατάστημα της Bang & Olufsen για περισσότερες πληροφορίες.



## Πλοήγηση στα μενού

Όταν στην οθόνη εμφανίζεται ένα μενού, μπορείτε να μετακινηθείτε μεταξύ των επιλογών του μενού, να αποκαλύψετε ρυθμίσεις ή να εισαγάγετε δεδομένα.



Επιλέξτε επιλογή/  
ρύθμιση



Εισαγάγετε δεδομένα



Ανακαλέστε  
υπομενού/  
αποθηκεύστε  
τη ρύθμιση



Επιλέξτε επιλογή



Μετακινηθείτε  
προς τα πίσω  
μέσω των μενού

Πιέστε και κρατήστε  
πιεσμένο για να  
βγείτε από τα μενού

### Τηλεχειριστήριο

Στις πρώτες σελίδες αυτού του οδηγού 'Ξεκινώντας', θα βρείτε μία επισκόπηση των πλήκτρων του Beo4 και του Beo6. Για γενικές πληροφορίες σχετικά με το χειρισμό του τηλεχειριστηρίου, δείτε τον οδηγό που συνοδεύει το τηλεχειριστήριό σας.

Επιλέξτε ένα τηλεοπτικό κανάλι με τον αριθμό του ή μεταβείτε σε άλλο κανάλι. Ρυθμίστε την ένταση του ήχου και στρέψτε την τηλεόραση.

Ενεργοποιήστε την πηγή TV για να χρησιμοποιήσετε αυτές τις λειτουργίες

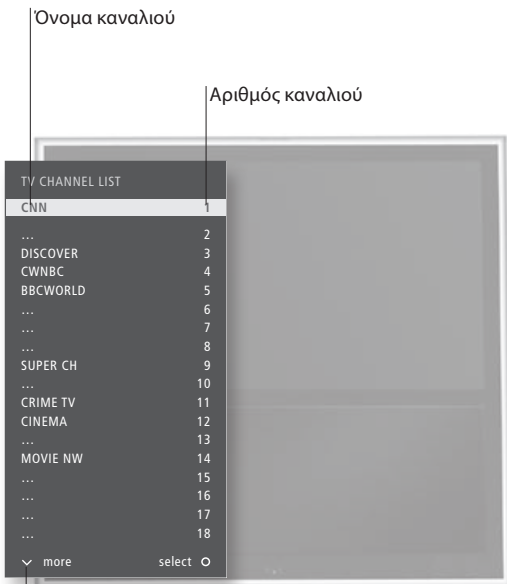

Υποδεικνύει ότι διατίθενται περισσότερα κανάλια



## Χειρισμός του Beo4

Ενεργοποίηση της τηλεόρασης

Επιλογή ενός τηλεοπτικού καναλιού

Ανάκληση μίας λίστας καναλιών

Ρύθμιση της έντασης

Περιστροφή της τηλεόρασης

Εάν η τηλεόρασή σας είναι εφοδιασμένη με μία μηχανοκίνητη βάση, μπορείτε να την στρέψετε χρησιμοποιώντας το τηλεχειριστήριο.

Απενεργοποίηση της τηλεόρασης



## Χρήσιμες συμβουλές

### \*Θέσεις της τηλεόρασης





Η θέση **Position 1** αντιστοιχεί στη θέση τέρμα αριστερά και η θέση **Position 9** αντιστοιχεί στη θέση τέρμα δεξιά. Η θέση **Position 5** είναι η κεντρική θέση.

**TV**  
Πιέστε



---

 ή    
Επιλέξτε Επιλέξτε κανάλι Πιέστε για να μετακινηθείτε μεταξύ του προηγούμενου και του τρέχοντος καναλιού



---

  ή    
Κρατήστε το πιεσμένο για τη λίστα καναλιών Επιλέξτε σελίδα Επιλέξτε κανάλι Αποδοχή

---

    
Ρυθμίστε την ένταση επάνω ή κάτω Πιέστε στο μέσον για να διακόψετε προσωρινά τον ήχο Πιέστε για να επαναφέρετε τον ήχο

---

**LIST**   ή   
Πιέστε για να βρείτε το STAND Ανακαλέστε το STAND Στρέψτε την τηλεόραση Επιλέξτε θέση\*<sup>1</sup>



---

  
Πιέστε



## Χειρισμός του Βεο6

  
**TV**  
Πιέστε



---

 ή   **Previous**  
Επιλέξτε Ενεργοποιήστε τους αριθμούς και επιλέξτε κανάλι Προηγούμενο/τρέχον κανάλι



---

    
Κρατήστε το πιεσμένο για τη λίστα καναλιών και επιλέξτε κανάλι Αποδοχή

---

   
Ρυθμίστε την ένταση. Για σίγαση του ήχου, γυρίστε το γρήγορα προς τα αριστερά Γυρίστε το προς οποιαδήποτε κατεύθυνση για να επαναφέρετε τον ήχο

---

 **Stand**  ή **Position 1...9**  
Πιέστε Στρέψτε την τηλεόραση Επιλέξτε θέση\*<sup>1</sup>

---

  
Πιέστε

Χειριστείτε το teletext μέσω της γραμμής μενού στο πάνω μέρος της σελίδας teletext ή μέσω των πλήκτρων βελών του τηλεχειριστηρίου σας.

Ενεργοποιήστε το teletext για να χρησιμοποιήσετε αυτές τις λειτουργίες

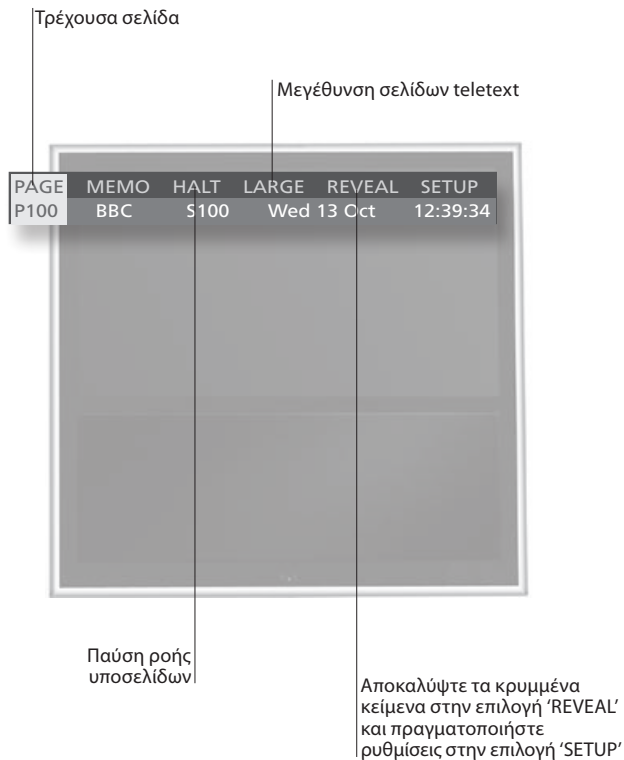

## Χειρισμός του Beo4

### Έναρξη του teletext

Αποκτήστε πρόσβαση στην αρχική σελίδα του teletext.

### Μετάβαση σε σελίδα

Αποκτήστε πρόσβαση στις σελίδες teletext που θέλετε να δείτε.

### Παύση ροής υποσελίδων\*1

### Μεγέθυνση σελίδας teletext

### Σελίδες MEMO

Η επιλογή MEMO είναι διαθέσιμη μόνο όταν έχουν αποθηκευτεί σελίδες MEMO.

### Έξοδος από το teletext

## Χρήσιμες συμβουλές





- Σελίδες MEMO** Για γρήγορη πρόσβαση, αποθηκεύστε μία σελίδα teletext ως σελίδα MEMO. Δείτε τον Οδηγό για περισσότερες πληροφορίες.
- Διπλή οθόνη** Όταν το teletext είναι ενεργοποιημένο, πιέζοντας **TEXT** γίνεται εναλλαγή μεταξύ της λειτουργίας διπλής οθόνης και πλήρους οθόνης.
- REVEAL** Για να αποκαλύψετε κρυμμένο κείμενο σε μία σελίδα teletext, μετακινηθείτε στο **REVEAL** και πιέστε το **κεντρικό** πλήκτρο.

## Χειρισμός του Βεο6



## Text



Πιέστε επανειλημμένα για να αλλάξετε λειτουργία οθόνης

 ή   ή 

Μετακινηθείτε πάνω ή κάτω στις σελίδες

Μετακινηθείτε στο PAGE και επιλέξτε

Επιλέξτε σελίδα

 ή 

Σταματήστε τη ροή

Μετακινηθείτε στο PAGE και επιλέξτε

Επιλέξτε υποσελίδα

Ξεκινήστε και πάλι τη ροή



Μετακινηθείτε στο LARGE

Πιέστε για εναλλαγή μεταξύ του πάνω και του κάτω μισού της οθόνης και της κανονικής προβολής

Πραγματοποιήστε εναλλαγή μεταξύ του πάνω και του κάτω μισού της οθόνης και της κανονικής προβολής

 ή  

Πιέστε για εναλλαγή μεταξύ των σελίδων MEMO

Μετακινηθείτε στο MEMO και πραγματοποιήστε εναλλαγή μεταξύ των αποθηκευμένων σελίδων MEMO

Πραγματοποιήστε εναλλαγή μεταξύ των σελίδων MEMO





Μετακινηθείτε στο MEMO και πραγματοποιήστε εναλλαγή μεταξύ των σελίδων

## BACK

Πιέστε

## TEXT

Πιέστε επανειλημμένα για να αλλάξετε λειτουργία οθόνης

 ή   ή 

Μετακινηθείτε πάνω ή κάτω στις σελίδες

Μετακινηθείτε στο PAGE και επιλέξτε

Επιλέξτε σελίδα

Μεταβείτε στις σελίδες ευρετηρίου (100, 200, 300 ...)

 ή 

Σταματήστε τη ροή

Μετακινηθείτε στο HALT

Πιέστε

Επιλέξτε υποσελίδα

Ξεκινήστε και πάλι τη ροή



Μετακινηθείτε στο LARGE

Πιέστε για εναλλαγή μεταξύ του πάνω και του κάτω μισού της οθόνης και της κανονικής προβολής

 ή  

Πιέστε για εναλλαγή μεταξύ των σελίδων MEMO

Μετακινηθείτε στο MEMO και πραγματοποιήστε εναλλαγή μεταξύ των αποθηκευμένων σελίδων MEMO

## BACK

Πιέστε

## Υπότιτλοι του teletext

Εάν θέλετε οι διαθέσιμοι υπότιτλοι να εμφανίζονται αυτόματα για ένα συγκεκριμένο κανάλι, αποθηκεύστε τη σελίδα υποτίτλων teletext ως σελίδα MEMO 9.

## \*Υποσελίδες

Σημειώστε ότι μετά την αλλαγή καναλιού, το teletext πρέπει να καταχωρίσει όλες τις υποσελίδες πριν μπορέσετε να χρησιμοποιήσετε το HALT και να μετακινηθείτε μεταξύ υποσελίδων.

Όταν η τηλεόρασή σας διαθέτει την προαιρετική μονάδα DVB, μπορείτε να λαμβάνετε ψηφιακά επίγεια, καλωδιακά και δορυφορικά προγράμματα ανάλογα με τις επιλογές της μονάδας σας.

Ενεργοποιήστε την πηγή DTV για να χρησιμοποιήσετε αυτές τις λειτουργίες

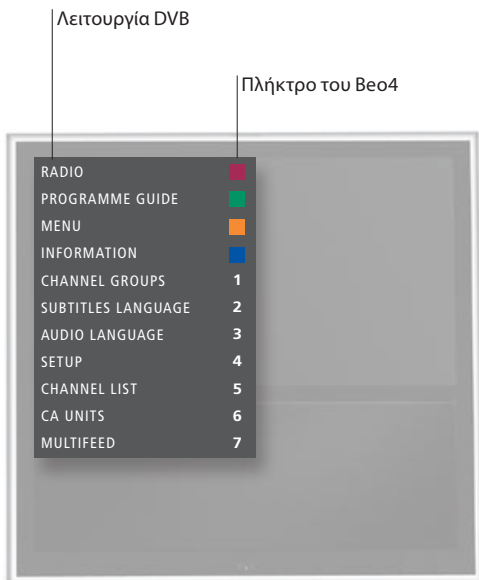

## Χειρισμός του Beo4

Ενεργοποίηση της τηλεόρασης και της μονάδας DVB\*<sup>1</sup>

Επιλογή ενός καναλιού DTV

Ανάκληση και χρήση της επισκόπησης μενού

Μετακίνηση μεταξύ ομάδων

Ανάκληση μίας λίστας καναλιών ή σταθμών

Απενεργοποίηση της τηλεόρασης

## Χρήσιμες συμβουλές

### Οδηγός DVB

Για πιο εκτενείς και ενημερωμένες πληροφορίες, ανατρέξτε στον οδηγό του DVB-HD στη διεύθυνση [www.bang-olufsen.com/guides](http://www.bang-olufsen.com/guides).

### Multifeed

Η επιλογή MULTIFEED είναι διαθέσιμη μόνο εάν υποστηρίζεται από τον παροχέα του προγράμματος.

### \*Ενεργοποίηση της μονάδας DVB

Εάν ο τηλεοπτικός δέκτης έχει απενεργοποιηθεί, χρησιμοποιήστε το πλήκτρο TV για να ενεργοποιήσετε τη μονάδα DVB. Δείτε τον Οδηγό για περισσότερες πληροφορίες.

## Χειρισμός του Βεο6



DTV

Πιέστε



ή



0-9

Επιλέξτε

Ενεργοποιήστε τους αριθμούς και επιλέξτε κανάλι

Menu

Χρησιμοποιήστε τα καθορισμένα πλήκτρα στην οθόνη του τηλεχειριστηρίου

Groups+

Groups-

Μετακινηθείτε μεταξύ ομάδων



Κρατήστε το πιεσμένο για τη λίστα καναλιών, επιλέξτε σελίδα ή κανάλι

Πιέστε

DTV

Πιέστε



ή

0-9

Επιλέξτε

Επιλέξτε κανάλι

MENU

0-9

ή



Πιέστε

Ενεργοποιήστε τη λειτουργία που θέλετε



Μετακινηθείτε μεταξύ ομάδων



ή



Κρατήστε το πιεσμένο για τη λίστα καναλιών

Επιλέξτε σελίδα

Επιλέξτε κανάλι

Αποδοχή

Πιέστε

## Τύπος ήχου και φορμά εικόνας

Ενώ παρακολουθείτε τηλεόραση μέσω του τηλεοπτικού δέκτη, μπορείτε να εναλλάσσετε τους διαθέσιμους τύπους ήχου και να ρυθμίζετε το φορμά της εικόνας.

### Αλλαγή του τύπου του ήχου ή της γλώσσας

Πραγματοποιήστε εναλλαγή μεταξύ των διαθέσιμων τύπων ήχου και γλωσσών.

Ανακαλέστε το **SOUND** στην οθόνη του Beo4\*<sup>1</sup>



Πιέστε επανειλημμένα για εναλλαγή μεταξύ των διαθέσιμων τύπων ήχου

### Επιλογή φορμά εικόνας

Η τηλεόραση προσαρμόζει αυτόματα την εικόνα, έτσι ώστε να γεμίσει όσο το δυνατόν μεγαλύτερο μέρος της οθόνης όταν επιλέγετε μία πηγή. Μπορείτε, ωστόσο, να επιλέξετε μόνοι σας κάποιο φορμά.

Ανακαλέστε το **FORMAT** στην οθόνη του Beo4\*<sup>1</sup>



Επιλέξτε φορμά\*<sup>2</sup>



ή



Μετακινήστε την εικόνα πάνω ή κάτω\*<sup>3</sup> ή επιλέξτε παραλλαγή\*<sup>4</sup>

#### FORMAT 1

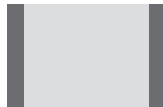

#### Standard\*<sup>4</sup>

Για πανοραμική προβολή ή 4:3

#### FORMAT 2

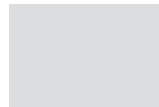

#### Zoom

Η εικόνα ρυθμίζεται κάθετα

#### FORMAT 3

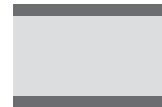

#### Wide

Για μία γνήσια εικόνα 16:9 ευρείας οθόνης

#### FORMAT 4

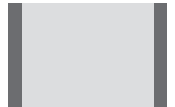

#### Extended

Οι γραμμές μπορούν να αφαιρεθούν και η εικόνα εμφανίζεται σε φορμά 16:9

## Χρήσιμες συμβουλές

<sup>1\*</sup>**Μενού LIST** Για να εμφανιστούν οι ενδείξεις **SOUND** και **FORMAT** στο Beo4, πρέπει πρώτα να τις προσθέσετε στη λίστα λειτουργιών του Beo4.

<sup>2\*</sup>**Optimise** Το φορμά της εικόνας βελτιστοποιείται εάν πιέσετε το **κεντρικό** πλήκτρο στο Beo4. Στο Beo6, πιέστε **Optimise**. Η εικόνα μπορεί να μετακινηθεί πάνω ή κάτω μόνο στα φορμά **FORMAT 1** και **2**.

<sup>3\*</sup>**Μετακίνηση της εικόνας επάνω ή κάτω**

<sup>4\*</sup>**Variation** Στο **FORMAT 1**, μπορείτε να επιλέξετε παραλλαγές του φορμά. Στο Beo6, πιέστε **Variation**.



- 18 Εγκατάσταση της τηλεόρασής σας – BeoVision 10-32
- 20 Εγκατάσταση της τηλεόρασής σας – BeoVision 10-40/46
- 21 Καθαρισμός
- 22 Πίνακες συνδέσεων – BeoVision 10-32
- 24 Πίνακες συνδέσεων – BeoVision 10-40/46
- 26 Αρχική ρύθμιση της τηλεόρασής σας

Η τηλεόραση μπορεί να τοποθετηθεί σε διάφορες θέσεις. Ακολουθήστε τις οδηγίες τοποθέτησης και σύνδεσης.

### Επιλογές τοποθέτησης

Η τηλεόραση μπορεί να τοποθετηθεί σε μία μηχανοκίνητη βάση ή σε ένα προσάρτημα τοίχου. Ανατρέξτε στη διεύθυνση [www.bang-olufsen.com](http://www.bang-olufsen.com) για τις διαθέσιμες βάσεις και προσαρτήματα ή επικοινωνήστε με το κατάστημα της Bang & Olufsen.

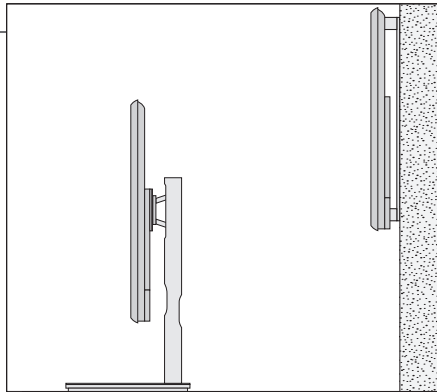

Λόγω του βάρους της τηλεόρασης, οποιαδήποτε μετακίνηση ή ανύψωση της τηλεόρασης θα πρέπει να γίνεται από εξουσιοδοτημένο προσωπικό – χρησιμοποιώντας τον κατάλληλο εξοπλισμό.

### Χειρισμός

Συνιστούμε να τοποθετείτε την τηλεόραση στη συσκευασία της ενώ στερεώνετε το προσάρτημα τοίχου ή το προσάρτημα για τη βάση στο πίσω μέρος της τηλεόρασης.

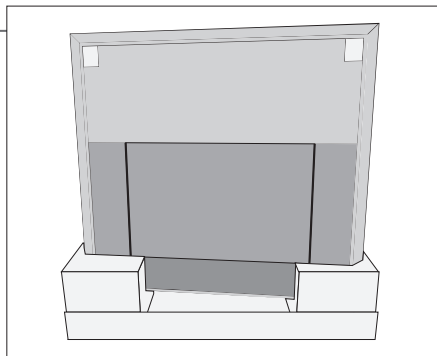

Μαζί με την τηλεόραση περιλαμβάνονται τρία προστατευτικά τεμάχια. Χρησιμοποιήστε τα όταν μετακινείτε την τηλεόραση για να προστατέψετε το πλαίσιο.

### Προσάρτημα τοίχου και βάση

Το προσάρτημα τοίχου μπορεί να στραφεί με το χέρι αριστερά και/ή δεξιά ανάλογα με την εγκατάστασή σας. Θυμηθείτε να αφήσετε αρκετό χώρο γύρω από την τηλεόραση ώστε να στρέφεται και να κλίνει ελεύθερα.

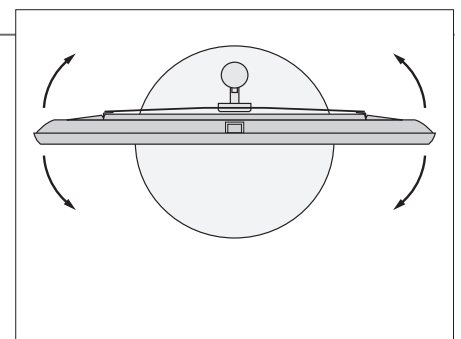
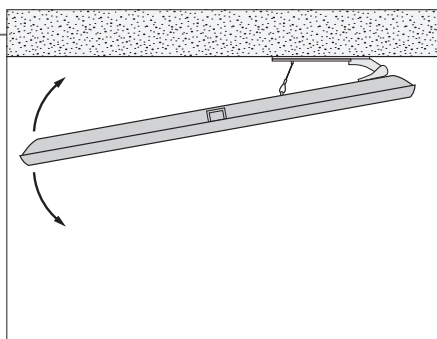

## Σημαντικό

- Εξαερισμός** Για να διασφαλίσετε επαρκή αερισμό, αφήστε αρκετό χώρο γύρω από την οθόνη. Μην καλύπτετε τους ανεμιστήρες. Σε περίπτωση υπερθέρμανσης (ο δείκτης αναμονής αναβοσβήνει και εμφανίζεται μία προειδοποίηση στην οθόνη), θέστε την τηλεόραση σε αναμονή, μην την απενεργοποιήσετε, για να κρυώσει. Δεν μπορείτε να χειριστείτε την τηλεόραση αυτό το διάστημα.
- Εμπρός γυαλί** Εάν το μπροστινό γυάλινο μέρος της οθόνης ραγίσει ή σπάσει κάποιο μικρό κομμάτι ή υποστεί ζημιά με οποιοδήποτε άλλο τρόπο, θα πρέπει να αντικατασταθεί άμεσα διαφορετικά είναι δυνατόν να προκληθούν σωματικές βλάβες. Μπορείτε να παραγγείλετε το ανταλλακτικό του μπροστινού γυαλιού σε ένα κατάστημα της Bang & Olufsen.

## Επισκόπηση

Εντοπίστε τον πίνακα συνδέσεων και άλλα σημαντικά στοιχεία:

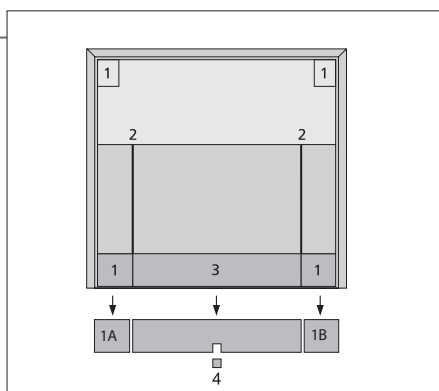

- 1 Προσάρτημα τοποθέτησης για προσάρτημα τοίχου.
- 2 Υποδοχή τοποθέτησης για βάση ή προσάρτημα τοίχου.
- 3 Κάλυμμα του πίνακα συνδέσεων. Εδώ επίσης θα βρείτε τη σύνδεση στο ρεύμα. Τραβήξτε στο κάτω μέρος για να αφαιρέσετε το κάλυμμα.
- 4 Ανάλογα με τη διάταξή σας, περάστε τα καλώδια μέσα από την οπή στο μέσον του καλύμματος ή αφαιρέστε το δεξί (1A) ή το αριστερό (1B) κάλυμμα. Μπορείτε να αφαιρέσετε το μεσαίο τμήμα του καλύμματος χρησιμοποιώντας μία τσιμπίδα.

## Διαδρομή καλωδίων

Μπορείτε να στερεώσετε τα καλώδια σε οποιαδήποτε πλευρά ή στη μέση, ανάλογα με την τοποθέτηση του προσαρτήματος τοίχου ή της βάσης.

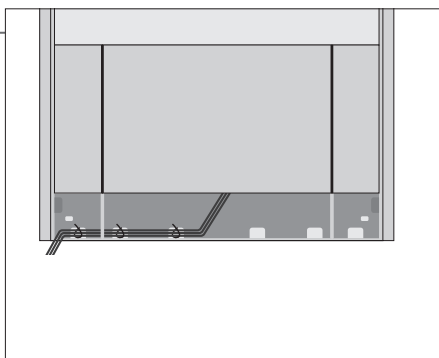

Εάν έχετε μία μηχανοκίνητη βάση, βεβαιωθείτε ότι έχετε αφήσει αρκετό 'ελεύθερο μήκος' στα καλώδια για να μπορεί η τηλεόραση να στρέφεται και στις δύο κατευθύνσεις, πριν στερεώσετε τα καλώδια με τα δεματικά καλωδίων για να είναι τακτοποιημένα.

## Στερέωση του καλύμματος των ηχείων

Όταν η τηλεόραση τοποθετηθεί σε προσάρτημα τοίχου ή σε βάση, μπορείτε να τοποθετήσετε το κάλυμμα των ηχείων.

Κρατήστε το κάλυμμα των ηχείων με τα δύο χέρια και περάστε τα πειράκια μέσα από τις οπές στο κάτω μέρος. Μετά, στερεώστε το προσεκτικά στην πάνω πλευρά και ρυθμίστε τη θέση του πριν το αφήσετε.

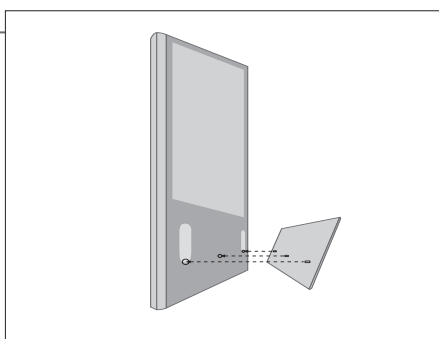

Κατά τον καθαρισμό, συνιστάται να αφαιρέτε το κάλυμμα των ηχείων. Αποφύγετε να ψεκάζετε απευθείας την οθόνη με υγρά καθώς αυτό μπορεί να καταστρέψει τα ηχεία. Αντίθετα, χρησιμοποιήστε ένα μαλακό πανί. Αφαιρέστε προσεκτικά το κάλυμμα των ηχείων στηρίζοντάς το στο πλάι και στο κάτω μέρος.

## Καθαρισμός

### Συντήρηση Οθόνη

Η τακτική συντήρηση, όπως ο καθαρισμός, είναι στις ευθύνες του χρήστη.

Χρησιμοποιήστε ένα ήπιο καθαριστικό για τζάμια και καθαρίστε απαλά την οθόνη χωρίς να αφήνετε γραμμές ή ίχνη. Ορισμένα πανιά με μικρο-ίνες μπορεί να προκαλέσουν ζημιά στην οπτική επίστρωση λόγω των ισχυρών καθαριστικών τους ιδιοτήτων.

### Περίβλημα και χειριστήρια

Σκουπίστε τη σκόνη από τις επιφάνειες, χρησιμοποιώντας ένα στεγνό, μαλακό πανί. Για να αφαιρέσετε λεκέδες ή βρομιές, χρησιμοποιήστε ένα μαλακό, υγρό πανί και ένα διάλυμα νερού και ήπιου απορρυπαντικού, όπως υγρό πιάτων.

### Ποτέ οινόπνευμα

Ποτέ μη χρησιμοποιείτε οινόπνευμα ή άλλους διαλύτες για να καθαρίσετε οποιοδήποτε μέρος της τηλεόρασης.

Ακολουθήστε τις οδηγίες τοποθέτησης και σύνδεσης που περιγράφονται σε αυτή και τις επόμενες σελίδες.

### Επιλογές τοποθέτησης

Η τηλεόραση μπορεί να τοποθετηθεί σε μία μηχανοκίνητη βάση ή σε ένα προσάρτημα τοίχου. Ανατρέξτε στη διεύθυνση [www.bang-olufsen.com](http://www.bang-olufsen.com) για τις διαθέσιμες βάσεις και προσαρτήματα ή επικοινωνήστε με το κατάστημα της Bang & Olufsen.

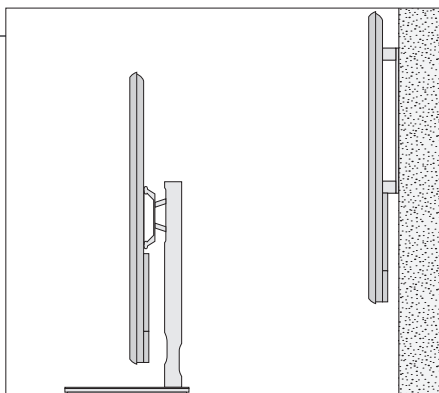

Λόγω του μεγάλου βάρους της τηλεόρασης, οποιαδήποτε μετακίνηση ή ανύψωση της τηλεόρασης θα πρέπει να γίνεται από εξουσιοδοτημένο προσωπικό – χρησιμοποιώντας τον κατάλληλο εξοπλισμό.

### Χειρισμός

Συνιστούμε να τοποθετείτε την τηλεόραση στη συσκευασία της ενώ στερεώνετε τις συνδέσεις για το προσάρτημα τοίχου ή το προσάρτημα για τη βάση.

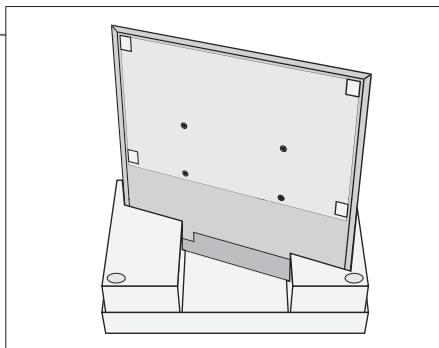

Μαζί με την τηλεόραση περιλαμβάνονται τρία προστατευτικά τεμάχια. Χρησιμοποιήστε τα όταν μετακινείτε την τηλεόραση για να προστατέψετε το πλαίσιο.

### Προσάρτημα τοίχου και βάση

Ρυθμίστε τη μέγιστη γωνία στην οποία θα στρέφεται η τηλεόραση πάνω στη βάση. Το προσάρτημα τοίχου μπορεί να στραφεί με το χέρι κατά 45° αριστερά ή δεξιά ανάλογα με την εγκατάστασή σας. Θυμηθείτε να αφήσετε αρκετό χώρο γύρω από την τηλεόραση ώστε να στρέφεται και να κλίνει ελεύθερα.

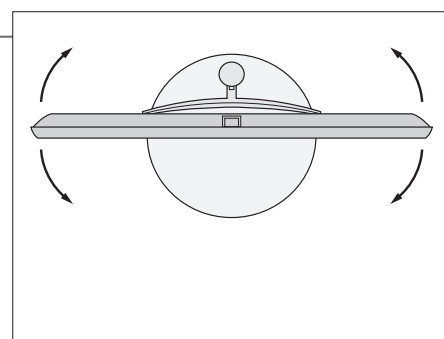
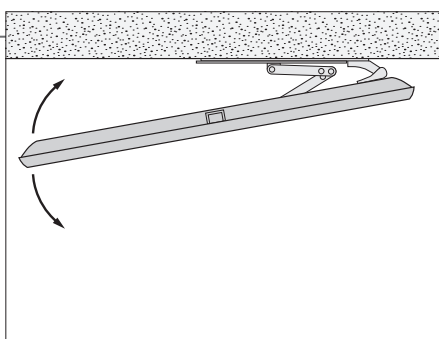

## Σημαντικό

- Εξαερισμός** Για να διασφαλίσετε επαρκή αερισμό, αφήστε αρκετό χώρο γύρω από την οθόνη. Μην καλύπτετε τους ανεμιστήρες. Σε περίπτωση υπερθέρμανσης (ο δείκτης αναμονής αναβοσβήνει και εμφανίζεται μία προειδοποίηση στην οθόνη), θέστε την τηλεόραση σε αναμονή, μην την απενεργοποιήσετε, για να κρυώσει. Δεν μπορείτε να χειριστείτε την τηλεόραση αυτό το διάστημα.
- Εμπρός γυαλί** Εάν το μπροστινό γυάλινο μέρος της οθόνης ραγίσει ή σπάσει κάποιο μικρό κομμάτι ή υποστεί ζημιά με οποιοδήποτε άλλο τρόπο, θα πρέπει να αντικατασταθεί άμεσα διαφορετικά είναι δυνατόν να προκληθούν σωματικές βλάβες. Μπορείτε να παραγγείλετε το ανταλλακτικό του μπροστινού γυαλιού σε ένα κατάστημα της Bang & Olufsen.

## Επισκόπηση

Εντοπίστε τον πίνακα συνδέσεων και άλλα σημαντικά στοιχεία:

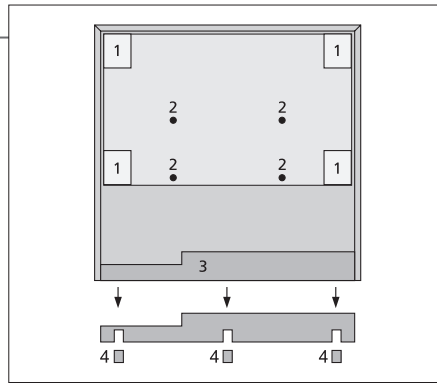

- 1 Προσάρτημα τοποθέτησης για προσάρτημα τοίχου.
- 2 Προσάρτημα τοποθέτησης για βάση.
- 3 Κάλυμμα του πίνακα συνδέσεων. Εδώ επίσης θα βρείτε τη σύνδεση στο ρεύμα. Τραβήξτε στο κάτω μέρος για να αφαιρέσετε το κάλυμμα.
- 4 Ανάλογα με τη διάταξή σας, περάστε τα καλώδια μέσα από μία από τις τρεις οπές. Αφαιρέστε το τμήμα του καλύμματος χρησιμοποιώντας μία τσιμπίδα.

## Διαδρομή καλωδίων

Μπορείτε να στερεώσετε τα καλώδια σε οποιαδήποτε πλευρά ή στη μέση, ανάλογα με την τοποθέτηση του προσαρτήματος τοίχου ή της βάσης.

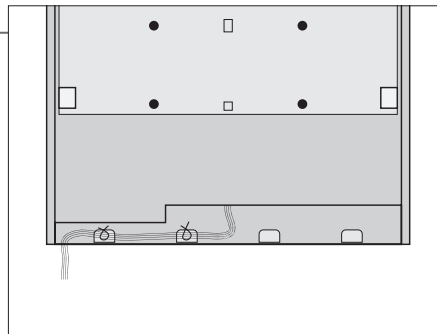

Εάν έχετε μία μηχανοκίνητη βάση, βεβαιωθείτε ότι έχετε αφήσει αρκετό 'ελεύθερο μήκος' στα καλώδια για να μπορεί η τηλεόραση να στρέφεται και στις δύο κατευθύνσεις, πριν στερεώσετε τα καλώδια με τα δεματικά καλωδίων για να είναι τακτοποιημένα.

## Στερέωση του καλύμματος των ηχείων

Όταν η τηλεόραση τοποθετηθεί σε προσάρτημα τοίχου ή σε βάση, μπορείτε να τοποθετήσετε το κάλυμμα των ηχείων.

Κρατήστε το κάλυμμα των ηχείων με τα δύο χέρια και στερεώστε πρώτα την κάτω πλευρά. Μετά, στερεώστε το προσεκτικά στην πάνω πλευρά και ρυθμίστε τη θέση του πριν το αφήσετε.

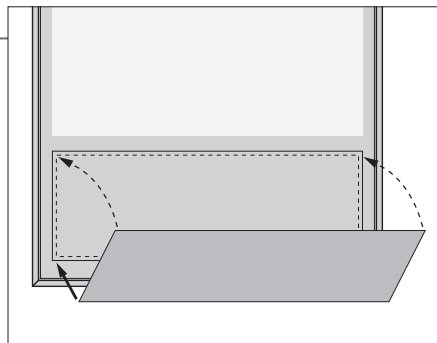

Κατά τον καθαρισμό, συνιστάται να αφαιρέτε το κάλυμμα των ηχείων. Αποφύγετε να ψεκάζετε απευθείας την οθόνη με υγρά καθώς αυτό μπορεί να καταστρέψει τα ηχεία. Αντίθετα, χρησιμοποιήστε ένα μαλακό πανί. Αφαιρέστε προσεκτικά το κάλυμμα των ηχείων στηρίζοντάς το στο πλάι και στο κάτω μέρος.

## Καθαρισμός

**Συντήρηση** Η τακτική συντήρηση, όπως ο καθαρισμός, είναι στις ευθύνες του χρήστη.

**Οθόνη** Χρησιμοποιήστε ένα ήπιο καθαριστικό για τζάμια και καθαρίστε απαλά την οθόνη χωρίς να αφήνετε γραμμές ή ίχνη. Ορισμένα πανιά με μικρο-ίνες μπορεί να προκαλέσουν ζημιά στην οπτική επίστρωση λόγω των ισχυρών καθαριστικών τους ιδιοτήτων. Σκουπίστε τη σκόνη από τις επιφάνειες, χρησιμοποιώντας ένα στεγνό, μαλακό πανί. Για να αφαιρέσετε λεκέδες ή βρομιές, χρησιμοποιήστε ένα μαλακό, υγρό πανί και ένα διάλυμα νερού και ήπιου απορρυπαντικού, όπως υγρό πιάτων.

**Περιβάλημα και χειριστήρια**

**Ποτέ οινόπνευμα**

Ποτέ μη χρησιμοποιείτε οινόπνευμα ή άλλους διαλύτες για να καθαρίσετε οποιοδήποτε μέρος της τηλεόρασης.

Εάν συνδέσετε οποιαδήποτε συσκευή στον κύριο πίνακα συνδέσεων, πρέπει να καταχωρήσετε τη συσκευή στο μενού CONNECTIONS.

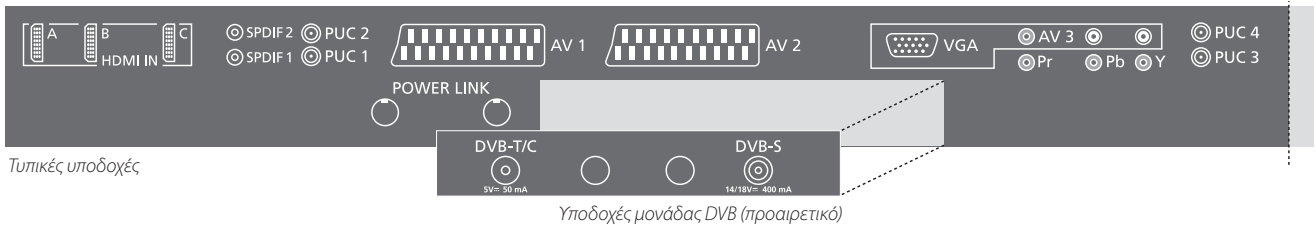

Τυπικές υποδοχές

Υποδοχές μονάδας DVB (προαιρετικό)

#### HDMI IN (A, B και C)

Για πηγή εικόνας High Definition Multimedia Interface ή υπολογιστή. Οι πηγές μπορούν να καταχωρηθούν σε οποιαδήποτε ομάδα υποδοχών AV. Για να αυξήσετε τον αριθμό των υποδοχών HDMI, συνδέστε έναν HDMI Expander/MATRIX στην υποδοχή HDMI C.

#### SPDIF (1–2)

Υποδοχή εισόδου ψηφιακού ήχου, π.χ. DVD player. Μπορείτε να χρησιμοποιήσετε την υποδοχή σε συνδυασμό με μία υποδοχή AV ή HDMI.

#### PUC (1–4)

Για σήματα τηλεχειρισμού IR προς εξωτερική συσκευή που είναι συνδεδεμένη σε μία υποδοχή AV.

#### AV1, AV2

Υποδοχές 21 ακίδων για τη σύνδεση πρόσθετων συσκευών εικόνας, όπως DVD player, set-top box, αποκωδικοποιητή ή βίντεο.

#### POWER LINK

Υποδοχές για τη σύνδεση ενός subwoofer και/ή εξωτερικών ηχείων της Bang & Olufsen. Δείτε τον Οδηγό για περισσότερες πληροφορίες.

#### VGA (AV3)

Για τη σύνδεση ενός υπολογιστή για τη λήψη αναλογικών γραφικών.

#### AV 3 (R, L, εικόνα)

Για σύνδεση ήχου (αριστερό και δεξί κανάλι ήχου αντίστοιχα) και σήματα εικόνας από μία εξωτερική πηγή.

#### Y – Pb – Pr (AV2–AV4, AV6)

Για σήματα εικόνας από μία εξωτερική πηγή, π.χ. μία πηγή HDTV. Μπορείτε να χρησιμοποιήσετε την υποδοχή σε συνδυασμό με μία υποδοχή AV ή μία υποδοχή ψηφιακού ήχου.

#### DVB-T/C\*1

Υποδοχή εισόδου κεραίας για εξωτερική κεραία/καλωδιακό τηλεοπτικό δίκτυο.

#### DVB-S\*1

Υποδοχή εισόδου κεραίας για ψηφιακό δορυφορικό σήμα.

## Χρήσιμες συμβουλές

#### Εξοικονόμηση ενέργειας

Εάν η επιλογή POWER SAVING έχει ρυθμιστεί στο ON στο μενού STANDBY SETTINGS και η τηλεόραση βρίσκεται σε αναμονή, οι υποδοχές AV4 και MASTERLINK απενεργοποιούνται. Αυτό σημαίνει ότι δεν μπορείτε να αποκτήσετε πρόσβαση στην τηλεόραση από το σύστημα ήχου ή εικόνας που διαθέτετε στο διασυνδεδεμένο δωμάτιο, ενώ η τηλεόραση του κύριου δωματίου βρίσκεται σε αναμονή. Επιπλέον, δεν μπορείτε να πραγματοποιήσετε εγγραφές από πηγές που έχουν συνδεθεί στο AV4. Δείτε τον Οδηγό για περισσότερες πληροφορίες.

#### Υποδοχές φωτογραφικής μηχανής/ακουστικών

Δείτε τον Οδηγό για τη θέση και τη χρήση των υποδοχών φωτογραφικής μηχανής και ακουστικών στην BeoVision 10-32.

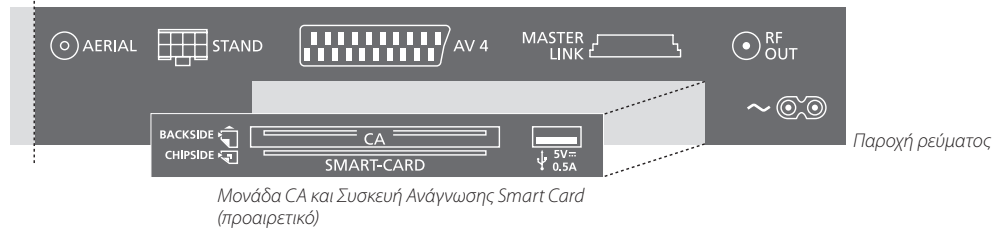
**AERIAL**

Υποδοχή εισόδου κεραίας για αναλογικό τηλεοπτικό σήμα.

**STAND**

Για τη σύνδεση μίας μηχανοκίνητης βάσης.

**AV4 (προαιρετικό)**

Υποδοχές 21 ακίδων για τη σύνδεση πρόσθετων συσκευών εικόνας, όπως DVD player, set-top box, αποκωδικοποιητή ή βίντεο.

**MASTER LINK (προαιρετικό)**

Για ένα συμβατό σύστημα ήχου ή εικόνας της Bang & Olufsen.

**RF OUT (προαιρετικό)**

Υποδοχή εξόδου κεραίας για διανομή σημάτων εικόνας σε άλλα δωμάτια. Απαιτεί επίσης έναν ενισχυτή RF Link Amplifier. Δείτε τον Οδηγό για περισσότερες πληροφορίες.

**~ – Παροχή ρεύματος**

Σύνδεση στο ρεύμα.

**SMARTCARD**

Για μία κάρτα/μονάδα για πρόσβαση σε κωδικοποιημένα ψηφιακά κανάλια. Για περισσότερες πληροφορίες σχετικά με την SMARTCARD, δείτε τον Οδηγό.

**→ USB**

Για χρήση σέρβις μόνο.

**\*DVB** Ο αριθμός και οι τύποι των υποδοχών DVB εξαρτώνται από το ποια προαιρετική μονάδα DVB έχει εγκατασταθεί στην τηλεόραση.  
**Καλώδιο ρεύματος και φισ** Συνδέστε την υποδοχή ~ που βρίσκεται στον κύριο πίνακα συνδέσεων της τηλεόρασής σας με την πρίζα. Η τηλεόραση βρίσκεται σε κατάσταση αναμονής και είναι έτοιμη να χρησιμοποιηθεί.

Κάθε συσκευή που συνδέεται στον κύριο πίνακα συνδέσεων πρέπει να καταχωρείται στο μενού 'CONNECTIONS'.

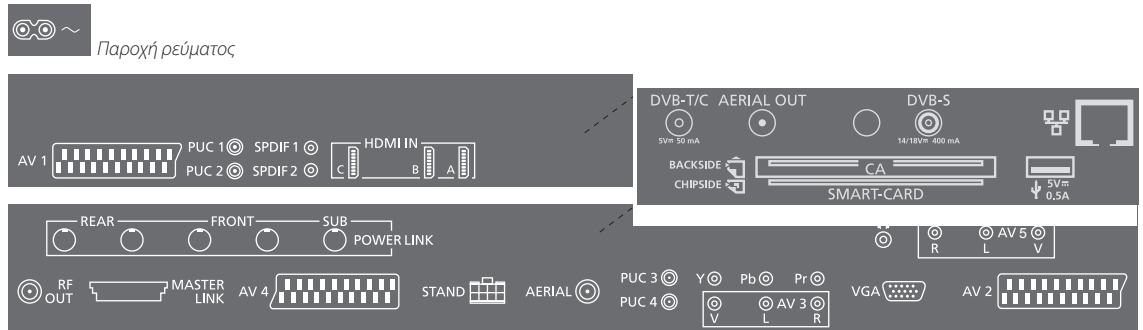

#### ~ – Παροχή ρεύματος Σύνδεση στο ρεύμα.

#### AV (1–2 και 4)

Υποδοχές 21 ακίδων για τη σύνδεση πρόσθετων συσκευών εικόνας, όπως DVD player, set-top box, αποκωδικοποιητή ή βίντεο.

#### PUC (1–4)

Για σήματα τηλεχειρισμού IR προς εξωτερική συσκευή που είναι συνδεδεμένη σε μία υποδοχή AV.

#### SPDIF (1–2)

Υποδοχή εισόδου ψηφιακού ήχου, π.χ. DVD player. Μπορείτε να χρησιμοποιήσετε την υποδοχή σε συνδυασμό με μία υποδοχή AV.

#### HDMI IN (A–B, και C σε ορισμένα μοντέλα)

Για πηγή εικόνας High Definition Multimedia Interface ή υπολογιστή. Οι πηγές μπορούν να καταχωρηθούν σε οποιαδήποτε ομάδα υποδοχών AV. Για να αυξήσετε τον αριθμό των υποδοχών HDMI, συνδέστε έναν HDMI Expander στην υποδοχή HDMI C, όταν υπάρχει, ή αλλιώς στην υποδοχή HDMI B.

#### POWER LINK (FRONT – REAR)

Χρησιμοποιείται για τη σύνδεση εξωτερικών ηχείων σε μία διάταξη ήχου surround. Δείτε τον Οδηγό για περισσότερες πληροφορίες.

#### POWER LINK (SUB)

Χρησιμοποιείται για τη σύνδεση ενός subwoofer της Bang & Olufsen.

#### RF OUT

Υποδοχή εξόδου κεραίας για διανομή σημάτων εικόνας σε άλλα δωμάτια. Απαιτεί επίσης έναν ενισχυτή RF Link Amplifier. Δείτε τον Οδηγό για περισσότερες πληροφορίες.

#### MASTER LINK

Για ένα συμβατό σύστημα ήχου ή εικόνας της Bang & Olufsen.

#### STAND

Για τη σύνδεση μίας μηχανοκίνητης βάσης.

#### AERIAL

Υποδοχή εισόδου κεραίας για αναλογικό τηλεοπτικό σήμα.

#### Y – Pb – Pr (AV2–4, 6)

Για σήματα εικόνας από μία εξωτερική πηγή, π.χ. μία πηγή HDTV. Μπορείτε να χρησιμοποιήσετε την υποδοχή σε συνδυασμό με μία υποδοχή AV ή μία υποδοχή ψηφιακού ήχου.

#### AV3 (εικόνα, L, R)

Για σύνδεση ήχου (αριστερό και δεξί κανάλι ήχου αντίστοιχα) και σήματα εικόνας από μία εξωτερική πηγή.

#### VGA (AV3)

Για τη σύνδεση ενός υπολογιστή για τη λήψη αναλογικών γραφικών.

#### CAMERA (R, L, εικόνα, AV5)

Για σύνδεση ήχου (αριστερό και δεξί κανάλι ήχου αντίστοιχα) και σήματα εικόνας από μία εξωτερική πηγή.



Σύνδεση στερεοφωνικών ακουστικών.

*Σημείωση: Η παρατεταμένη ακρόαση σε υψηλή ένταση μπορεί να προκαλέσει βλάβες στην ακοή!*

#### \*DVB

Ο αριθμός και οι τύποι των υποδοχών DVB εξαρτώνται από το ποια προαιρετική μονάδα DVB έχει εγκατασταθεί στην τηλεόραση.

#### Καλώδιο ρεύματος και φtc

Συνδέστε την υποδοχή ~ που βρίσκεται στον κύριο πίνακα συνδέσεων της τηλεόρασής σας με την πρίζα. Η τηλεόραση βρίσκεται σε κατάσταση αναμονής και είναι έτοιμη να χρησιμοποιηθεί.

#### Χρήση φωτογραφικής μηχανής ή ακουστικών

Δείτε τον Οδηγό για πληροφορίες σχετικά με τη χρήση φωτογραφικής μηχανής και ακουστικών.



**DVB-T/C\*1**

Υποδοχή εισόδου κεραίας για την εξωτερική κεραία/  
καλωδιακό τηλεοπτικό δίκτυο.

**AERIAL OUT**

Δεν χρησιμοποιείται.

**DVB-S\*1**

Υποδοχή εισόδου κεραίας για ψηφιακό δορυφορικό σήμα.

**SMARTCARD**

Για μία κάρτα/μονάδα για πρόσβαση σε  
κωδικοποιημένα ψηφιακά κανάλια.

** Ethernet**

Για χρήση σέρβις μόνο.

** USB**

Για χρήση σέρβις μόνο.

**Εξοικονόμηση ενέργειας**

Το Master Link δεν πρέπει να είναι συνδεδεμένο εάν η επιλογή POWER SAVING έχει ρυθμιστεί στο ON στο μενού STANDBY SETTINGS. Εάν η επιλογή POWER SAVING έχει ρυθμιστεί στο ON και η τηλεόραση βρίσκεται σε αναμονή, οι υποδοχές AV4 και MASTERLINK απενεργοποιούνται. Αυτό σημαίνει ότι δεν μπορείτε να αποκτήσετε πρόσβαση στην τηλεόραση από το σύστημα ήχου ή εικόνας που διαθέτετε στο διασυνδεδεμένο δωμάτιο, ενώ η τηλεόραση του κύριου δωματίου βρίσκεται σε αναμονή. Επιπλέον, δεν μπορείτε να πραγματοποιήσετε εγγραφές από πηγές που έχουν συνδεθεί στο AV4. Δείτε τον Οδηγό για περισσότερες πληροφορίες.

## Αρχική ρύθμιση της τηλεόρασής σας

Αυτή η διαδικασία αρχικής ρύθμισης ενεργοποιείται όταν η τηλεόραση συνδέεται για πρώτη φορά στο ρεύμα και ενεργοποιείται. Εάν θέλετε να αλλάξετε τη ρύθμιση αργότερα, μπορείτε να αποκτήσετε πρόσβαση στα ίδια μενού και να ενημερώσετε τις ρυθμίσεις σας.

### Ενεργοποίηση της τηλεόρασης

Περιμένετε να ενεργοποιηθεί η τηλεόραση.

TV

Ενεργοποιήστε

### Επιλογή ρυθμίσεων

Καθοδηγείστε μέσω των ακόλουθων ρυθμίσεων μόνο όταν ενεργοποιείτε την τηλεόραση για πρώτη φορά.\*<sup>1</sup> Ωστόσο, η ακολουθία των μενού εξαρτάται από τις συνδέσεις και τις ρυθμίσεις που κάνετε.



ή



Επιλέξτε ρύθμιση

Αποδεχθείτε τη ρύθμιση και προχωρήστε στο επόμενο στοιχείο του μενού

#### MENU LANGUAGE

Καθορίστε τη γλώσσα για τα μενού οθόνης

#### STAND ADJUSTMENT

Ρυθμίστε τη βάση, δείτε τη σελίδα 23

#### STAND POSITIONS

Ρυθμίστε τις θέσεις της βάσης, δείτε τη σελίδα 23

#### TUNER SETUP

Απενεργοποιήστε ή ενεργοποιήστε τον εσωτερικό τηλεοπτικό δέκτη ή το DVB

#### STANDBY SETTINGS

Πραγματοποιήστε ρυθμίσεις αναμονής για την τηλεόραση, δείτε τον Οδηγό για περισσότερες πληροφορίες

#### CONNECTIONS

Καταχωρήστε τις συνδεδεμένες συσκευές, δείτε τον Οδηγό για περισσότερες πληροφορίες

#### AUTO TUNING

Συντονίστε αυτόματα τα τηλεοπτικά κανάλια. Διαθέσιμο μόνο εάν έχει ενεργοποιηθεί ο τηλεοπτικός δέκτης. Δείτε τον Οδηγό για περισσότερες πληροφορίες.

#### ADJUSTMENT

Πραγματοποιήστε ρυθμίσεις ήχου, δείτε τον Οδηγό για περισσότερες πληροφορίες

Αυτός ο οδηγός 'Ξεκινώντας' περιγράφει το χειρισμό με το Beo4 στο MODE1 και με το μενού BEO4 SETTING ρυθμισμένο στην επιλογή NAVIGATION BUTTON, δείτε επίσης τη σελίδα 8.

Θυμηθείτε να ρυθμίσετε το Beo4 με πλήκτρο πλοήγησης στον τρόπο λειτουργίας MODE που αντιστοιχεί στη ρύθμιση την οποία πραγματοποιήσατε στο μενού BEO4 SETTING, δείτε τον Οδηγό του Beo4 για περισσότερες πληροφορίες.

## Πληροφορίες

**Συνδέσεις** Επιλέξτε τον τύπο της συσκευής που έχει συνδεθεί σε κάθε υποδοχή, τις υποδοχές που έχουν χρησιμοποιηθεί, το όνομα του προϊόντος και το όνομα της πηγής.

**\*ΣΗΜΕΙΩΣΗ!** Κατά τη διαδικασία αρχικής ρύθμισης, όταν έχετε επιλέξει τις ρυθμίσεις που θέλετε σε κάποιο μενού, μπορεί να πρέπει να πιέσετε το **πράσινο** πλήκτρο για να συνεχίσετε στο επόμενο μενού. Ακολουθήστε τις οδηγίες που εμφανίζονται στην οθόνη.

## Ρύθμιση των ηχείων

Εάν η διάταξή σας διαθέτει ηχεία, ρυθμίστε τα για να βελτιστοποιήσετε τον ήχο από τη θέση ακρόασης.

### SPEAKER TYPE

Η αρχική ρύθμιση ηχείων ισχύει μόνο για τα ηχεία για παρακολούθηση τηλεόρασης.

### SPEAKER DISTANCE\*<sup>2</sup>

Δείτε τον Οδηγό για περισσότερες πληροφορίες.

### SPEAKER LEVEL\*<sup>2</sup>

### ADJUSTMENT

Ρυθμίστε την ένταση, τα μπάσα, τα πρίμα και το loudness και καθορίστε δύο προεπιλεγμένους συνδυασμούς ηχείων. Επιλέξτε ένα διαφορετικό συνδυασμό ηχείων, όποτε θέλετε.

## Ρύθμιση της βάσης

Ρυθμίστε τη μέγιστη γωνία στην οποία θα στρέφεται η τηλεόραση – δεξιά και αριστερά. Η μηχανοκίνητη κίνηση της τηλεόρασης δεν θα είναι εφικτή μέχρι να ολοκληρωθεί η διαδικασία ρύθμισης. Μπορείτε να προσδώσετε κλίση στην τηλεόραση μόνο με το χέρι.

### STAND ADJUSTMENT



Στο στοιχείο 'SET LEFTMOST POSITION', στρέψτε την τηλεόραση προς τα αριστερά μέχρι το σημείο όπου θέλετε να τερματίσει



Στο στοιχείο 'SET RIGHTMOST POSITION', στρέψτε την τηλεόραση προς τα δεξιά μέχρι το σημείο όπου θέλετε να τερματίσει



Αποδοχή

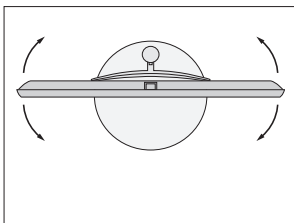

### STAND POSITIONS

Καθορίστε την θέση όπου θα στρέφεται η τηλεόραση όταν ενεργοποιείται και όταν απενεργοποιείται.

### Εξοικονόμηση ενέργειας

Εάν έχετε συνδέσει άλλες συσκευές στην τηλεόρασή σας, ρυθμίστε την επιλογή POWER SAVING στο OFF. Δείτε τον Οδηγό για περισσότερες πληροφορίες.

### <sup>2</sup>\*Ρυθμίσεις ηχείων

Τα μενού SPEAKER DISTANCE και SPEAKER LEVEL είναι διαθέσιμα μόνο στην BeoVision 10-40/46.

**ΣΗΜΕΙΩΣΗ!** Για να μπορέσετε να χρησιμοποιήσετε τη μηχανοκίνητη κίνηση της βάσης, πρέπει πρώτα να ρυθμίσετε τη βάση.



Dolby, Pro Logic, and the double-D symbol are registered trademarks of Dolby Laboratories.



Manufactured under license under U.S. Patent Nos: 5,956,674; 5,974,380; 6,487,535; 7,003,467 & other U.S. and worldwide patents issued & pending. DTS, the Symbol, & DTS and the Symbol together are registered trademarks & DTS Digital Surround | Neo:6 is a trademark of DTS, Inc. Product includes software. © DTS, Inc. All Rights Reserved.



*Το παρόν προϊόν συμμορφώνεται με τις διατάξεις των Οδηγιών 2004/108/ΕΚ και 2006/95/ΕΚ.*

This product incorporates copyright protection technology that is protected by U.S. patents and other intellectual property rights. Use of this copyright protection technology must be authorized by Rovi, and is intended for home and other limited viewing uses only unless otherwise authorized by Rovi. Reverse engineering or disassembly is prohibited.

HDMI, the HDMI logo and High-Definition Multimedia Interface are trademarks or registered trademarks of HDMI Licensing LLC.

**Απόρριψη Ηλεκτρικού και Ηλεκτρονικού  
Εξοπλισμού (Waste Electrical and Electronic  
Equipment ή WEEE) – Προστασία περιβάλλοντος**



Ο ηλεκτρικός και ηλεκτρονικός εξοπλισμός, τα εξαρτήματα και οι μπαταρίες που φέρουν αυτό το σύμβολο δεν πρέπει να απορρίπτονται μαζί με τα συνηθισμένα οικιακά απορρίμματα. Όλος ο ηλεκτρικός και ηλεκτρονικός εξοπλισμός, τα εξαρτήματα και οι μπαταρίες πρέπει να συλλέγονται και να απορρίπτονται χωριστά.

Όταν απορρίπτετε ηλεκτρικό και ηλεκτρονικό εξοπλισμό και μπαταρίες χρησιμοποιώντας τα συστήματα συλλογής που είναι διαθέσιμα στη χώρα σας, προστατεύετε το περιβάλλον, την ανθρώπινη υγεία και συμβάλλετε στη λογική χρήση των φυσικών πόρων. Η συλλογή ηλεκτρικού και ηλεκτρονικού εξοπλισμού, μπαταριών και

απορριμμάτων προστατεύει από τον κίνδυνο μόλυνσης της φύσης με τις επικίνδυνες ουσίες οι οποίες μπορεί να υπάρχουν σε ηλεκτρικά και ηλεκτρονικά προϊόντα και εξοπλισμούς.

Το κατάστημα πώλησης της Bang & Olufsen θα σας συμβουλευθεί σχετικά με το σωστό τρόπο απόρριψης για τη χώρα σας.

*Εάν ένα προϊόν είναι πολύ μικρό για να φέρει αυτό το σύμβολο, το σύμβολο θα εμφανίζεται στις οδηγίες χρήσης, στο πιστοποιητικό εγγύησης ή στη συσκευασία.*

---

Όλα τα προϊόντα της Bang & Olufsen συμμορφώνονται με την ισχύουσα περιβαλλοντική νομοθεσία σε όλο τον κόσμο.



3510844110600001



